



**Velkommen til
Ekstraordinær Generalforsamling**

**Godkendelse af
Entreprise for tagudskiftningen**

Kl. 18:00-18:30

www.gammel-ladegaard.dk/projekter/tagprojekt

<https://foreningsweb.rialtoadvokater.dk/>

Deltagere

Ejerforeningens medlemmer.

Bestyrelsen.

- Henrik Vagner, formand
- Sarah Legentil-Borup
- Rasmus Thambo
- Lisbeth Krogslund

Administrator: Rialto Advokater.

- Jens Larsen, advokat

Totalrådgiver: Bang & Beenfeldt a/s.

- Kasper Cronberg, Seniorprojektleder
- Teis Dam, Seniorprojektleder



1. Tagudskiftning

- Status**
- Entrepriseudbud**
- Bang & Beenfeldts anbefaling af hovedentreprenør og budget**
- Forslag til E/F afstemning**
- Processen herfra**

2. Nedlæggelse af kobberledning på gårdfacaden

- Forslag til E/F afstemning**

3. Afrundende kommentarer

Tagudskiftning - Status

- ❖ Kontrakt med Totalrådgiveren Bang & Beenfeldt underskrevet december 2021.
- ❖ Kick-off møde mellem Totalrådgiveren og bestyrelsen d. 19. januar 2022.
- ❖ Projektet er godkendt af Københavns Kommune.
- ❖ Detaljeret specifikationsproces og planlægning udført.
- ❖ Miljøundersøgelser afsluttet. Udbud af oprensning under forberedelse
- ❖ Udbud af tagentreprise afsluttet d. 10. juni.

Entrepriseudbud

❖ 4 bydende entreprenører

Entreprenør og forbehold	Tilbud ekskl. moms	Tilbud inkl. moms
Bydende 1: Forbehold: Branche standart forbehold	30.616.116,70	38.270.145,88
Bydende 2: PNP-BYG A/S Forbehold: Ingen	26.961.400,00	33.701.750,00
Bydende 3: Forbehold: Ingen	30.856.800,00	38.571.000,00
Bydende 4: Forbehold: Ingen	31.545.200,00	39.431.500,00

- ❖ Vi indstiller **PNP-BYG A/S** som vinder af udbuddet, da de har afgivet det billigste tilbud.

Resultat og anbefaling af entreprenør

❖ Resultatet

Budgetoversigt	Oprindeligt budget af den 11.11.2021 udarbejdet af Bang & Beenfeldt A/S	Budget efter tilbud
Håndværkerudgifter for tagudskiftning	29.139.500,00	26.961.400,00
Afsat til uforudsete udgifter (10%)	2.913.950,00	2.696.140,00
Samlede håndværkerudgifter	32.053.450,00	29.657.540,00
Samlede administrative udgifter	2.877.500,00	2.877.500,00
I alt ekskl. moms	34.930.950,00	32.535.040,00
Moms, 25%	8.732.737,50	8.133.760,00
I alt inkl. moms	43.663.687,50	40.668.800,00

- ❖ Dertil skal tillægges nødvendige ekstraomkostninger til følgearbejder, bl.a. miljøsanering af loftrum, facadearbejder m.v.
- ❖ Det samlede budget nærmer sig, men udgør dog maksimalt det godkendte budget på 51.000.000 kr. inkl. moms (godkendt på generalforsamling 24.08.2021)

Nedlæggelse og fjernelse af kobberledning på gårdfacaden

Rettelse i forhold til udsendt indkaldelse!

Efter en opfølgning med TDC, er det korrekte antal aktive brugere af kobberledning 34.

(og ikke under 15 som først antaget.)

Kobberledninger = gammeldags telefonstik -> telefoni og internet

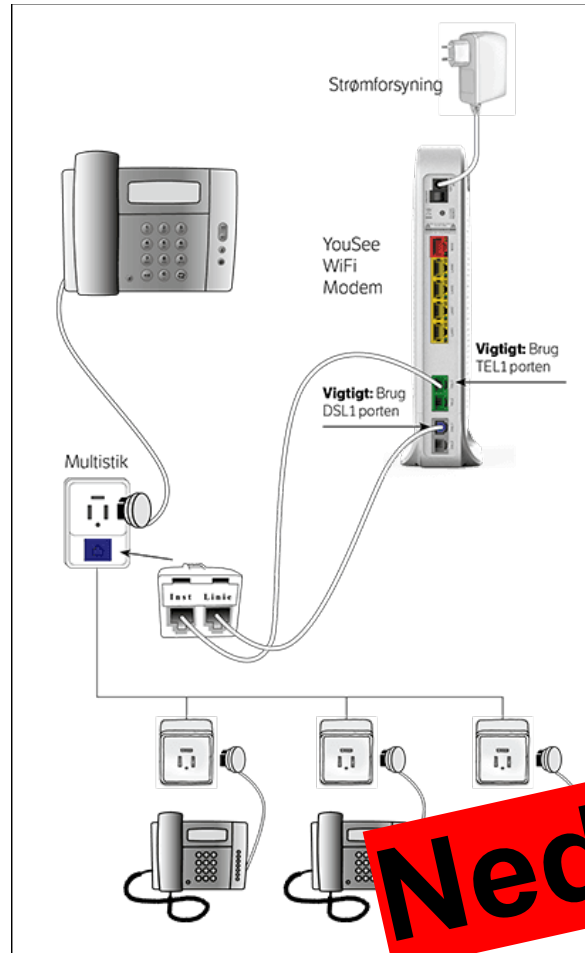

Nedlægges

COAX = TV/Radio + Telefoni og internet

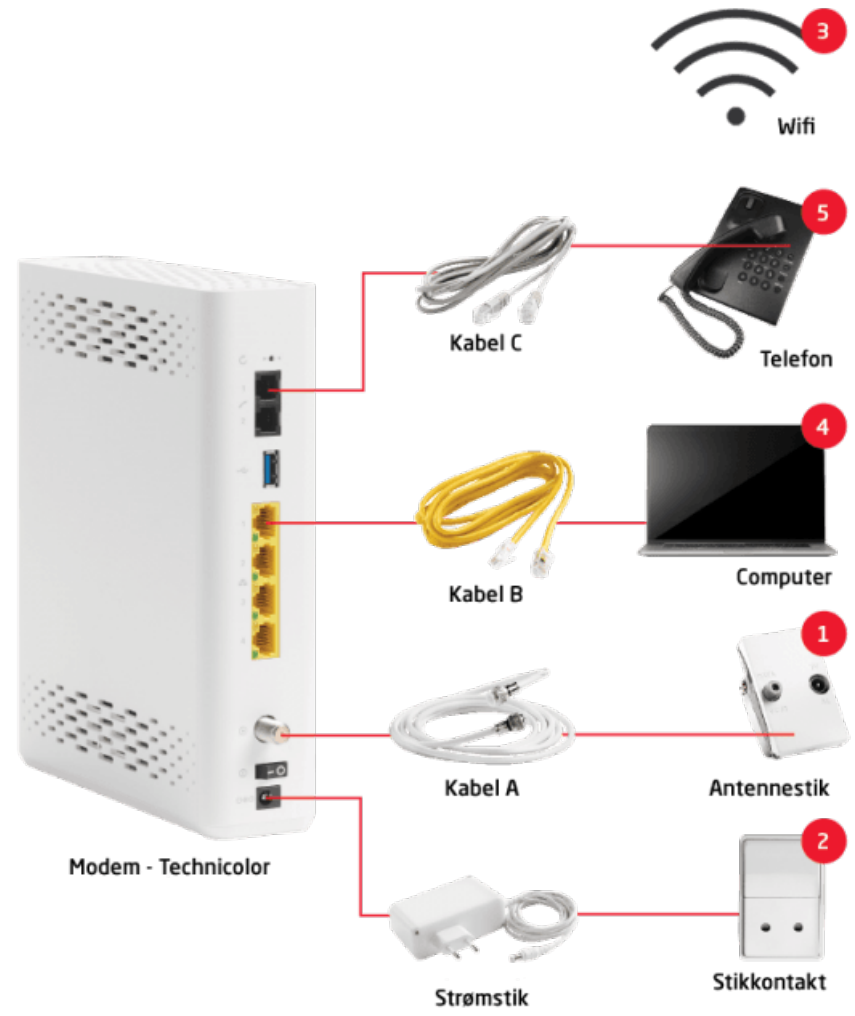

Nedlæggelse og fjernelse af kobberledning på gårdfacaden



Bestyrelsen indstiller til generalforsamlingens godkendelse, at de gamle telefonkabler nedlægges.

Afrundende kommentarer

- ❖ Efter generalforsamlingen fortsætter aftenen med informationsmøde #4 af tagprojektet kl.19:00-21:00.
- ❖ Vores Totalrådgiver Bang & Beenfeldt giver her detaljer omkring projektet, næste skridt
- ❖ Dialog om projektet og adressere spørgsmål blandt ejerkredsen samt øvrige beboere.



www.gammel-ladegaard.dk/projekter/tagprojekt

Informationsmøde #4 starter kl.19:00